

Chaudronnerie

Serrurerie

Échangeurs à chaleur

**INFRASTRUCTURE**

Surface Totale: 13500m<sup>2</sup> dont 3500m<sup>2</sup> couvert

**PRINCIPAUX ÉQUIPEMENTS:**

- Découpe plasma capacité jusqu'à 6 mm
- Borreuse pour bords tombés sur fond 6 mm avec découpe intégrée
- Soudure TIG orbitale fonds / virole permettant de souder bord à bord des épaisseurs de 1 à 6 mm
- Rouleuse croqueuse 4 mètre épaisseur jusqu'à 6 mm
- Plateau tournant capacité 4,8 m de diamètre, 14 m de hauteur (Cuve de 200 m<sup>3</sup>)
- Rouleuse en continu de demi coquille pour circuits d'échange
- Production d'azote automatisée pour protection des soudures
- Cabine de polissage sur potence automatique
- Nettoyage avec station de traitement et local de réception des réalisations pour validation client ERP spécifique



Date de création : 1999  
CA 2009: 4 M €  
Surface total: 13 500m<sup>2</sup>  
Nb d'employés : 15

DEMOS-QMOS-QS No. 5 for manufacturing stainless steel tanks up to 6mm

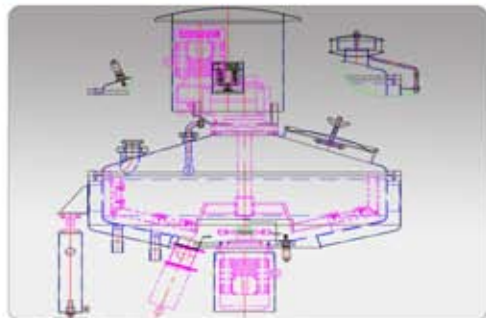

**GMP FABRICATION**

**ÉQUIPE**

Directeur Général: Jean-François CHIRON

Technico-Commercial:  
Industrie: Pascal BONARDI  
Secteur vinicole: Jean-François CHIRON

Bureau d'étude: David LEHMANN  
Qualité: Laurence GAILLOT



CODAP

CODRES

DESP



**ALLIANCE INOX INDUSTRIE**

8 bis, route de Canteloup  
33750 Beychac-et-Caillau  
FRANCE  
Tel : +33 5 56 72 53 00  
Fax : +33 5 56 72 53 01



Chaudronnerie

Serrurerie

Échangeurs à chaleur

ALLIANCE INOX INDUSTRIE (AII) utilise son expertise pour les industries liées à l'eau et propose ses fabrications pour le traitement et le stockage de l'eau tels que point d'utilisation, de traitement, de filtration, stockage de l'eau de consommation (minérales et Source), les effluents, et le nettoyage des installations industrielles.

### Quelques Exemples d'équipements Fournis



### PRINCIPAUX CLIENTS

PIERRE FABRE  
BECTON DICKINSON  
SOTHYS  
EAU DE ST AMANT  
SOURCE CRISTALINE Group  
B.I.E  
S.O.C.  
FOURNIER

### NOS PARTENAIRES



**AU POINT UTILISATION:** Eau Pure pour Injectables pour Vaccins, Eau Purifiée, Osmosée, Déminéralisée pour les Buvaables des Sirops pharmaceutiques au Spiritueux.

**TRAITEMENT, FILTRATION, STOCKAGE DES EAUX DE CONSOMMATION (Minérales et de Source):** Filtre à sable, défériseur, dégazeur, stockage.

**EFFLUENTS:** Captage et traitement par procédés spécifiques (Vide, Biosphère, ...).

**NETTOYAGE DES INSTALLATIONS INDUSTRIELLES:** C.I.P / N.E.P Intégrée, cuves compartimentées calorifugées: soude,acide, eau récupérée, eau propre.